

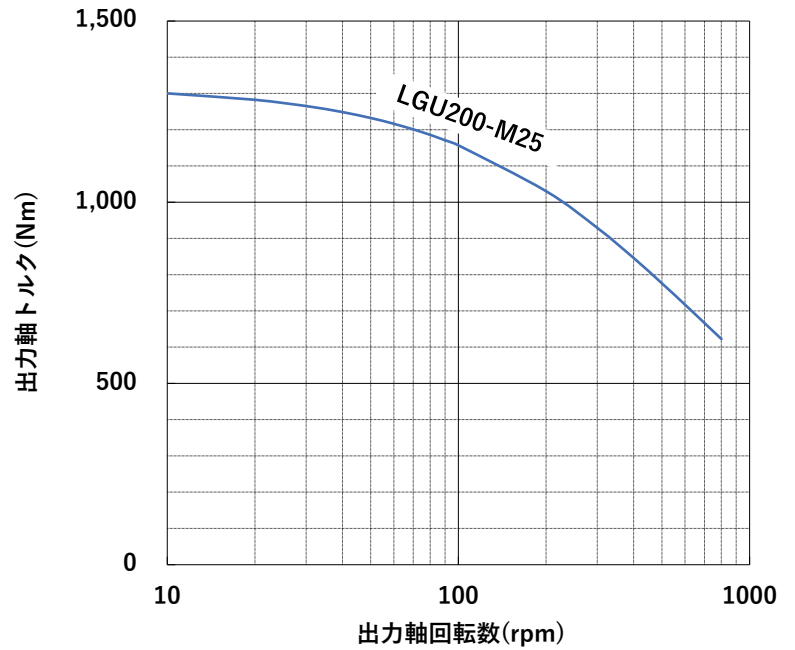

■ 出力トルク曲線



■ 寸法図

LGU200-MTZ25

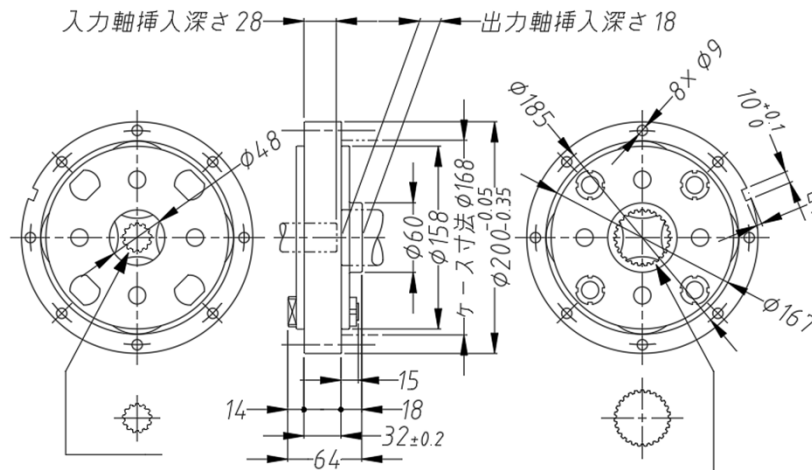

型式	品番	実減速比	最大出力トルク (Nm)	入力形状	出力形状	重量 (kg)
LGU200-M25	LGU200-3MTZ25	3	1300	スプライン穴 25×13×1.667	スプライン穴 48.333×27×1.667	7.2
	LGU200-4MTZ25	4.3				7.6
	LGU200-5MTZ25N	5				8.1