

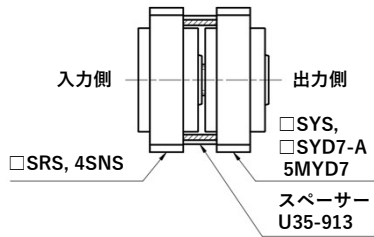

■ 接続例



- 多段組合せのページをご覧ください。
- オプション部品のページをご覧ください。

■ 出力トルク曲線

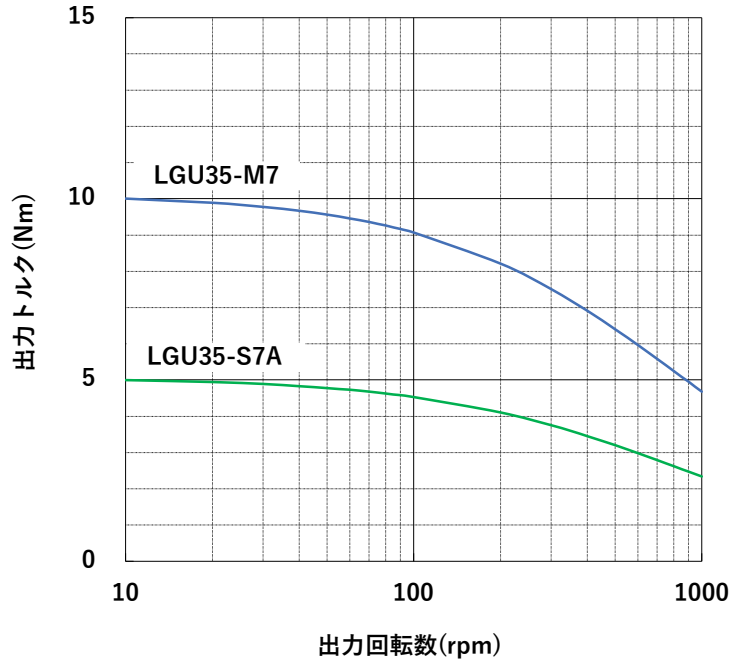

■ 寸法図

LGU35-SYD7-A, 5MYD7

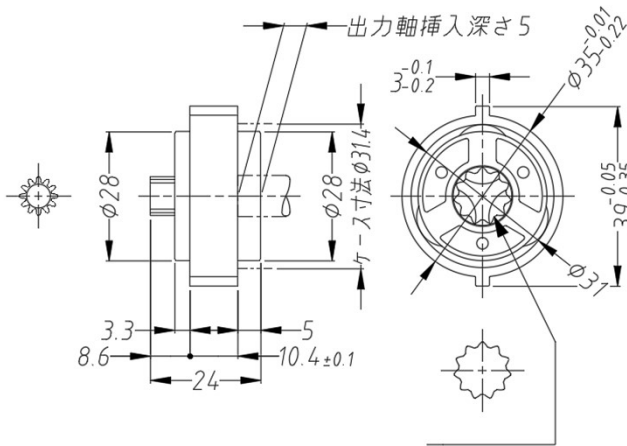

LGU35-4MLD7

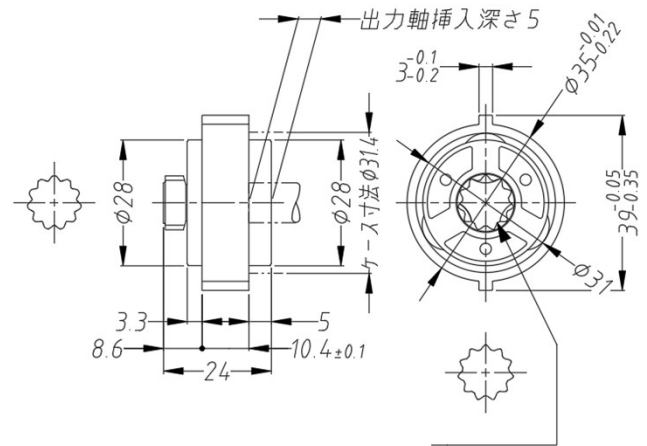

型式	品番	実減速比	最大出力トルク (Nm)	入力形状	出力形状	重量 (g)
LGU35-S7A	LGU35-4SYD7-A	3.667	5.0	平歯車軸 φ8.4×12z×0.6m	セレーシヨン穴 12×11×1	78
	LGU35-5SYD7-A	5				79
LGU35-M7	LGU35-4MLD7	3.667	10	セレーシヨン軸 12×11×1		83
	LGU35-5MYD7	5		平歯車軸 φ8.4×12z×0.6m		81



※出荷状態ではユニットは接続されておりません。

■ 出力トルク曲線

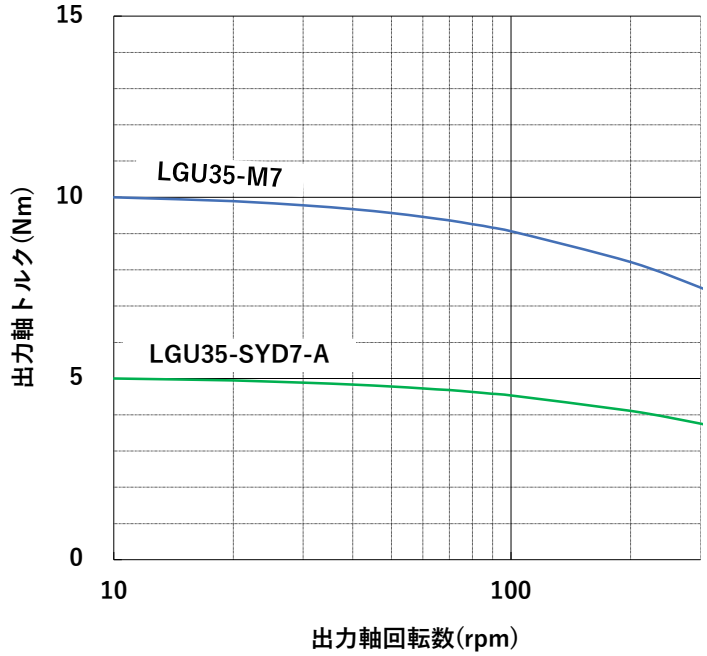

※最終段(出力側)のユニットのトルク曲線を記載

■ 寸法図 (接続時)

2段仕様

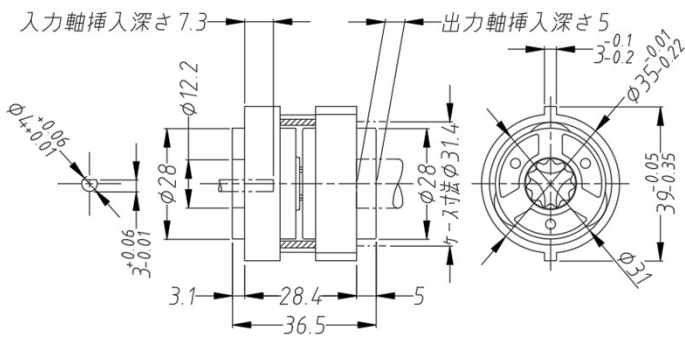

3段仕様

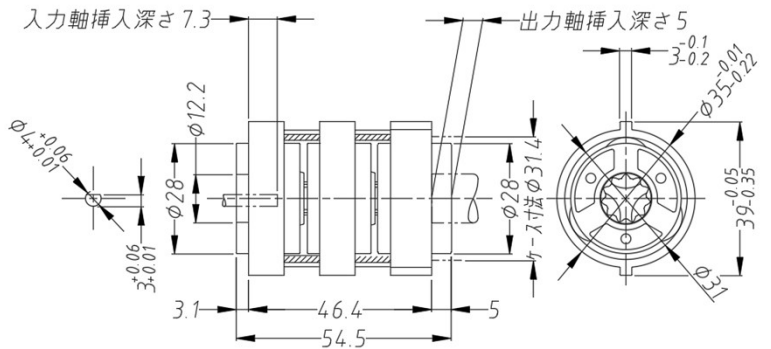

実減速比	1段目品番	2段目品番	3段目品番	スペーサー	最大出力トルク (Nm)	入力形状	出力形状
13.4	LGU35-4SRS	LGU35-4SYD7-A	-	U35-913×1	5.0	Dカット穴 φ4×3	セレーション穴 12×11×1
18.3	LGU35-4SRS	LGU35-5SYD7-A			10		
		LGU35-5MYD7			5.0		
25	LGU35-5SRS	LGU35-5SYD7-A			10		
		LGU35-5MYD7	5.0				
49.3	LGU35-4SRS	LGU35-4SYS	LGU35-4SYD7-A	U35-913×2	5.0		
67.2	LGU35-4SRS	LGU35-4SYS	LGU35-5SYD7-A		10		
			LGU35-5MYD7		5.0		
91.7	LGU35-4SRS	LGU35-5SYS	LGU35-5SYD7-A		5.0		
125	LGU35-5SRS	LGU35-5SYS	LGU35-5SYD7-A	10			
			LGU35-5MYD7	5.0			