

LGU75-M シリーズ

ユニットタイプ

φ75

6.9 - 22.6 Nm



■ 接続例

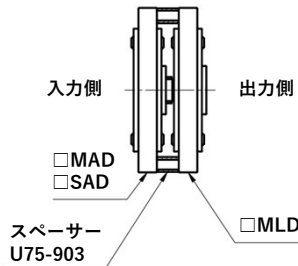

- 多段組合せはP29をご覧ください。
- オプション部品はP36をご覧ください。

■ 出力トルク曲線

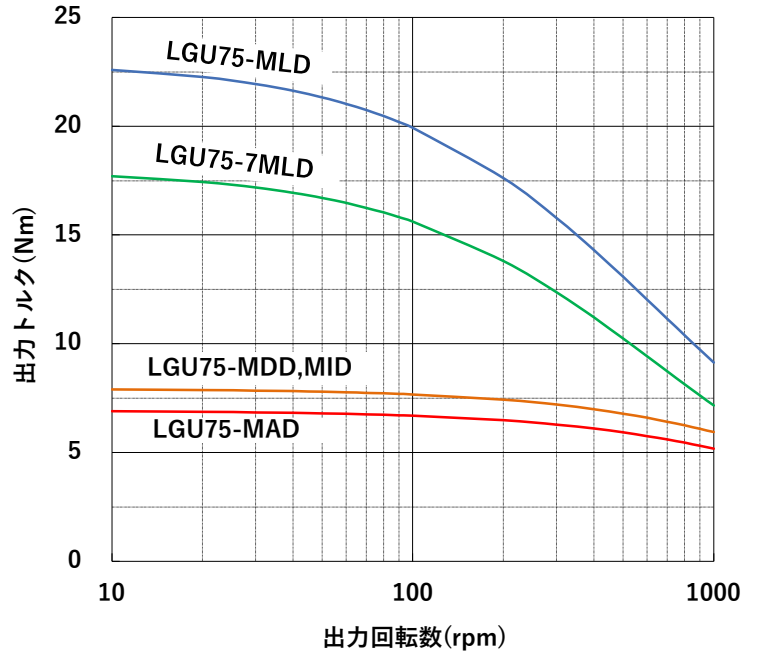

■ 寸法図

LGU75-MAD, MDD, MID

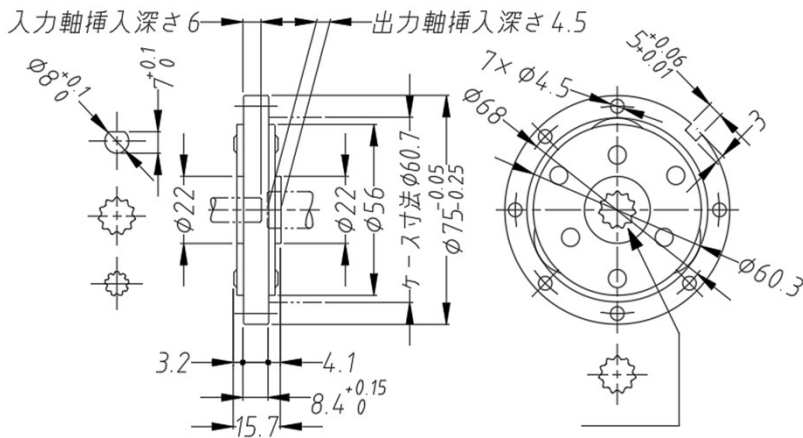

LGU75-MLD

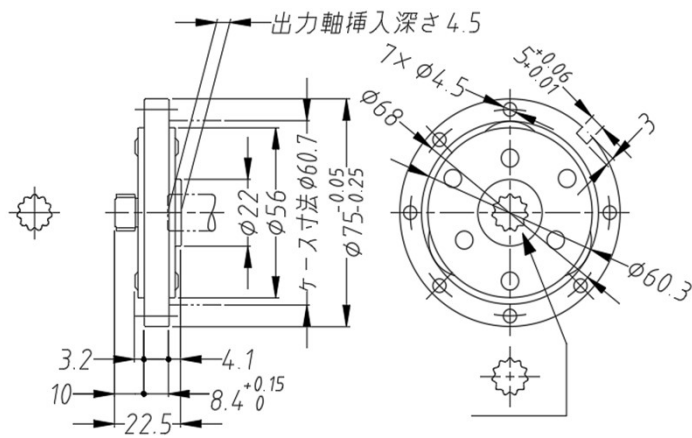

型式	品番	実減速比	最大出力トルク (Nm)	入力形状	出力形状	重量 (g)
LGU75-M	LGU75-3MAD	3	6.9	Dカット穴 φ8×7	セレーション穴 12×11×1	230
	LGU75-4MAD	4				240
	LGU75-5MAD	5				250
	LGU75-3MDD	3	7.9	セレーション穴 12×11×1		230
	LGU75-4MDD	4				240
	LGU75-5MID	5				250
	LGU75-3MLD	3	22.6	セレーション軸 12×11×1		240
	LGU75-4MLD	4				250
	LGU75-5MLD	5				260
	LGU75-6MLD	5.8				260
LGU75-7MLD	7	270				



※出荷状態ではユニットは接続されておりません。

■ 出力トルク曲線

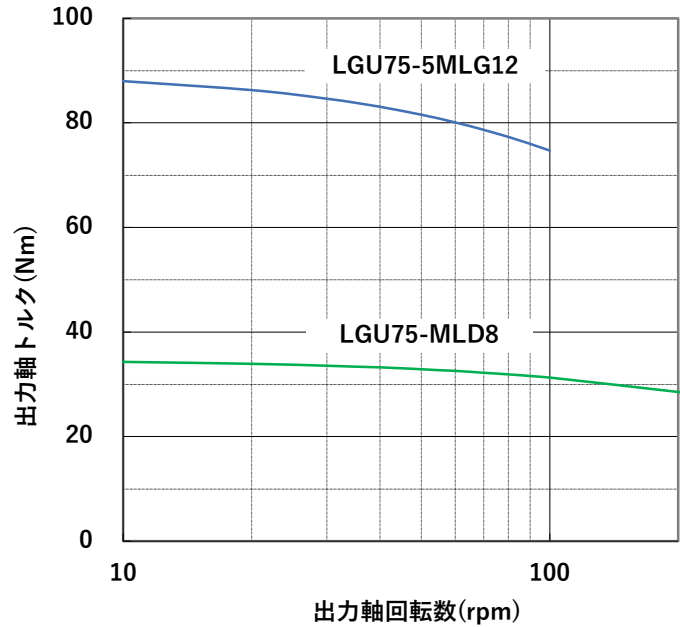

※最終段(出力側)のユニットのトルク曲線を記載

■ 寸法図(接続時)

2段仕様

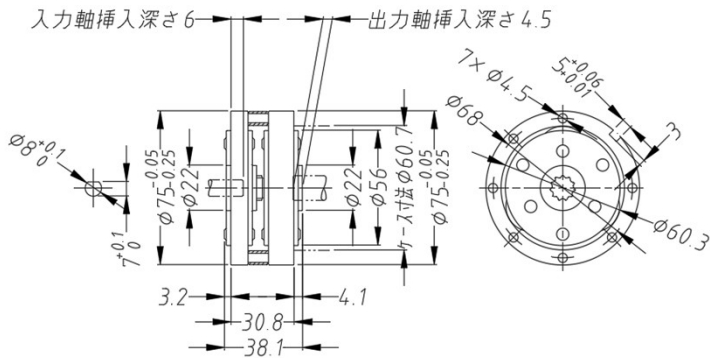

3段仕様

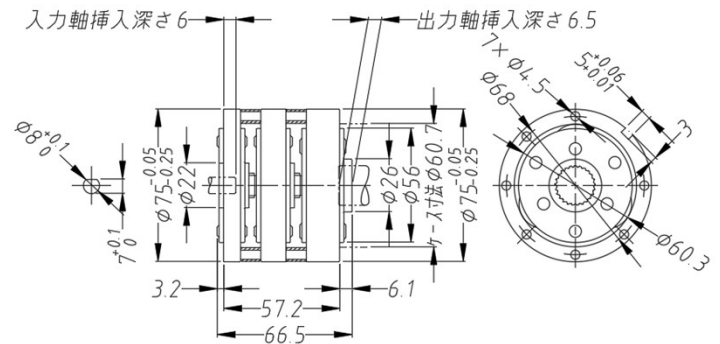

実減速比	1段目品番	2段目品番	3段目品番	スペーサー	最大出力トルク(Nm)	入力形状	出力形状
9	LGU75-3MAD	LGU75-3MLD8		U75-903×1	34	Dカット穴 $\phi 8 \times 7$	セレーション穴 12×11×1
12	LGU75-4MAD						
16		LGU75-4MLD8	-				
20		LGU75-5MLD8					
25	LGU75-5MAD	LGU75-6MLD8					
29		LGU75-3MLD8					
45	LGU75-3MAD	LGU75-3MLD8	LGU75-5MLG12	U75-N010×2	88	Dカット穴 $\phi 8 \times 7$	セレーション穴 19.5×25×0.75
60	LGU75-4MAD	LGU75-4MLD8					
80		LGU75-5MLD8					
100		LGU75-6MLD8					
125	LGU75-5MAD						
145							

※LGU75-□MLG12を選定の場合U75-N010(金属製)スペーサーをご利用ください。