

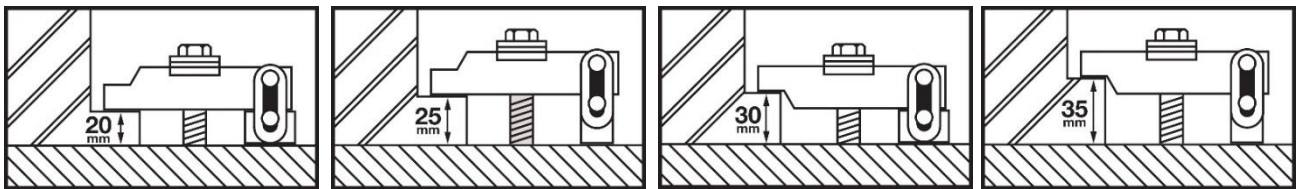

EASYCLAMP

金型取付用金具

1種類のクランプで4種類の金型厚に対応。
簡単、迅速、高信頼な金型交換を実現します。



■ ワンタッチでクイックチェンジ

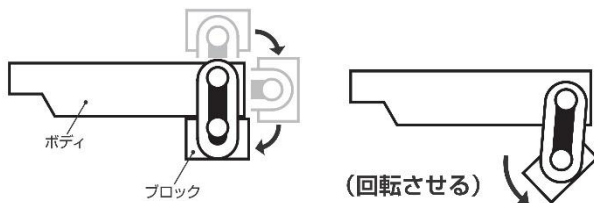

ブロック部・ボディ部を回転させることで、
市販のモールドベースの厚みに対応できます。

■ 用途例

- 射出成形
- プレス全般
- ダイカスト



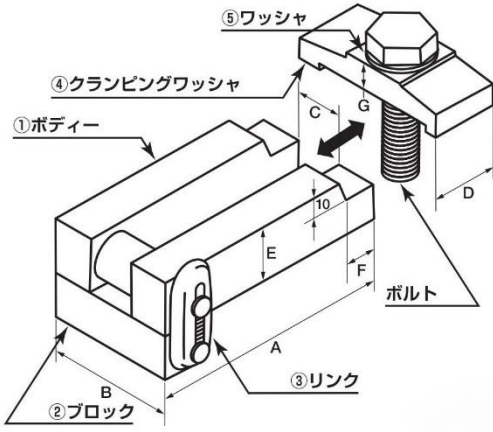

〈簡単・迅速を実現〉

- ボルトを少し緩めるだけでボディを抜き取ることが可能な形状のため、作業時間短縮が可能です。
- 横型成形機において、金型着脱の時に、クランピングワッシャー④は上下方向に向くようになっており、横からのボディ①の抜き差しが容易となります。
- ダイプレートの余りが少ない場合、ブロック②をズラして取付可能です。

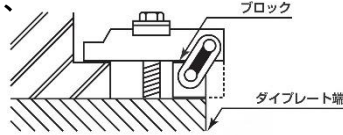

〈日々のトラブルも解消〉

- ブロック②の設置面積が広いダイプレートおよびボルト穴を痛めません。
- ボディ①とブロック②はリンク③でつながっており(スプリングで常に密着)紛失することなく金型の着脱は簡単です。
- 他クランプ方式と違い、ボルトは、垂直に締めつけるためダイプレートのネジ山を痛めません。

〈外観寸法および仕様〉

型式	SS型	S型	M型	MA型	MB型	L型	L特型	LA型	LA特型	EL型	EL特型
寸法(mm)											
A	80	80	100	120	150	150	150	150	150	200	200
B	28.5	30.5	46.5	46.5	46.5	61	65	61	65	69	69
C	10.5	12.5	16.5	16.5	16.5	21	25	21	25	25	25
D	20	22	30	30	30	39	44	39	44	44	44
E	25	25	25	25	25	30	30	30	30	32	32
F	15	15	15	15	15	15	15	15	15	15	15
G	6	6	10.5	10.5	10.5	13	16	13	16	16	16
ブロック高さ	10 x 15	20 x 25	20 x 25	20 x 25	20 x 25	30 x 35	30 x 35	40 x 45	40 x 45	30 x 35	40 x 45
ワッシャー厚み	2	2.5	3	3	3	3	4	3	4	4	4
適合金型厚	10 15	20 25	20 25	20 25	20 25	30 35	30 35	40 45	40 45	30 35	40 45
	20 25	30 35	30 35	30 35	30 35	40 45	40 45	50 55	50 55	40 45	50 55
適合ボルト11T (※別売です。)	M10 x 70	M12 x 80	M16 x 90	M16 x 90	M16 x 90	M20 x 120	M24 x 120	M20 x 130	M24 x 130	M24 x 120	M24 x 130
1セット入数	8個	8個	8個	8個	8個	8個	8個	8個	8個	8個	8個
1セット重量(kg) (8個入り)	3.4	4	7.6	8.6	10	18	19.6	20	22.8	26.5	29.8
ボルト重量(kg) (8本分)	0.5	0.7	1.4	1.4	1.4	2.8	4.1	3	4.4	4.1	4.4

マテックス株式会社

大阪 本社工場

〒581-0856 大阪府八尾市水越1丁目125番地

Tel:072-941-8652 Fax:072-941-8820

E-mail:info@matex-japan.com

東京支店

〒101-0032 東京都千代田区岩本町3丁目2番2号 木内ビル3階

Tel:03-5825-1535 Fax:03-5825-1536

E-mail:info@matex-japan.com

フィリピン事業所・工場

E-mail:info@matex.com.ph

中国無錫事業所・工場

E-mail:info@wx-matex.com

